

S
DF
DS
DV

SERIE



5090 // 5095 // 5100 // 5105 // 5115
DF/DS/DV
CABINE
STAGE V



DEUTZ
FAHR

// 5 DF/DS/DV SERIE

- > Verkrijgbaar in drie breedtes, met 3- of 4 cilindermotoren en met een ruime keuze aan configuraties en opties. De Serie 5 DF/DS/DV biedt het meest uitgebreide assortiment hightech gespecialiseerde tractoren dat momenteel op de markt verkrijgbaar is
- > De robuuste, modulaire en efficiënte transmissie is leverbaar met een progressief ingeschakelde elektrohydraulische omkeerschakel en met maximaal 45 versnellingen in beide richtingen. Hiermee rijdt u maximaal 40 km/u bij een zuinig motortoerental
- > De motorkap is compact voor onbelemmerd zicht naar voren en uitstekende wendbaarheid
- > Ruime cabines met een volledig vlakke vloer en veel ruimte voor de bestuurder
- > De ergonomisch ingedeelde bedieningselementen en de joystickbediening voor de distributiekleppen maken het werken comfortabeler dan ooit
- > Tanks met grotere capaciteit: tot 100 liter brandstof om nog langer door te werken zonder te hoeven stoppen
- > Meer vermogen, groter koppel en efficiënter dan de vorige generatie
- > Standaard natte schijfremmen op alle 4 de wielen en leverbaar met een onafhankelijke wielgeveerde vooras
- > Verkrijgbaar met innovatieve Pnueutrac-banden voor minder bodemverdichting en nog meer tractie



5 DF

- > Totale breedte van 1441 tot 1671 mm
- > Standaard elektronisch bediende hefinrichting met een hefvermogen tot 3940 kg en trillingdempingsysteem voor werktuigen
- > Uitgebreide keuze aan bandenmaten, van 280/70 R16 (voor) en 360/70 R24 (achter) tot 280/70 R20 (voor) en 440/65 R28 (achter)

5 DF/DS/DV.

DE SPECIALIST BIJ UITSTEK.



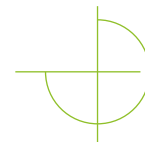

5 DS

- > Totale breedte van 1269 tot 1517 mm
- > Standaard elektronisch bediende hefinrichting met een hefvermogen tot 2600 kg en trillingdempingsysteem voor werktuigen
- > Uitgebreide keuze aan banden, waaronder versies met speciaal loopvlak voor gemeentewerken, in maten van 240/70 R16 (voor) en 360/70 R24 (achter) tot 280/70 R18 (voor) en 420/70 R28 (achter)



5 DV

- > Totale breedte van 1166 tot 1317 mm
- > Transmissie met 5 versnellingen en OverSpeed-functie, voor een maximum rijsnelheid tot 40 km/u, zelfs met achterbanden van 20".
- > Uitgebreide keuze aan bandenmaten, van 240/70 R16 (voor) en 380/70 R20 (achter) tot 260/70 R16 (voor) en 320/70 R24 (achter)



De nieuwe Serie 5 DF/DS/DV, leverbaar met totaalbreedtes van 1166 mm tot 1671 mm, is sterk gericht op maximale productiviteit en efficiëntie in de krapste ruimtes. De nieuwe modellen hebben nieuwe, krachtigere en zuinigere motoren, modulaire 4- of 5-versnellingsbakken, 4 wielbasislengtes van 2044 tot 2216 mm en krachtige hydraulische installaties met vele varianten. Ze zijn extra configureerbaar en zetten nieuwe maatstaven voor veiligheid, comfort en productiviteit. De cabine met vlakke vloer, verkrijgbaar in verschillende breedtes afhankelijk van het model en de bandenmaat, biedt een uitzonderlijk comfortniveau dankzij de Hydro Silent-Block-vering en de ergonomische indeling van de zijconsole.

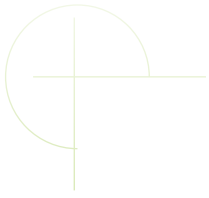

// TOTALE CONFIGUR

DEUTZ-FAHR heeft deze tractorenfamilie buitengewoon configureerbaar gemaakt, zodat u de perfecte machine kunt samenstellen voor uw werkzaamheden.

UREERBAARHEID



// MOTOR

Hoger koppel en meer vermogen om uw productie te maximaliseren.

Het kloppend hart van de nieuwe Serie 5 DF/DS/DV wordt gevormd door de veelvuldig bekroonde FARMotion 35 en 45 motoren, die nu niet alleen aan de voorschriften van Stage V voldoen, maar ook krachtiger en zuiniger met brandstof zijn dan voorheen. Bovendien zijn de onderhoudsintervallen nu verlengd naar 600 uur.

De nieuwe Serie 5 DF/DS/DV wordt aangedreven door de nieuwste ontwikkeling van de FARMotion 35 en FARMotion 45 motoren. Deze krachtbronnen zijn ontwikkeld op basis van de beste beschikbare technologische oplossingen voor dieselmotoren op dit moment, en zijn speciaal ontworpen voor landbouwtoepassingen. De nieuwe motoren worden aangeboden als versies met 3 en 4 cilinders. Ze bieden de grootste cilinderinhoud op de markt maar zijn uiterst compact, wat bijdraagt tot het uitstekende zicht naar voren en de royale maximale stuurhoek van deze tractoren.

Kenmerken zoals de innovatieve geometrie van de verbrandingskamer, de volledig elektronisch gestuurde Common Rail-inspuiting (met inspuitdrukken tot 2000 bar), de viscostatic ventilator en een PowerCore luchtfilter vormen samen een indrukwekkend pakket hightech oplossingen waarmee de nieuwe Serie 5 DF/DS/DV het brandstofverbruik minimaliseren en de productiviteit maximaliseren. De innovatieve technologie om te voldoen aan de emissienormen van Stage V, is door DEUTZ-FAHR in het voertuig geïntegreerd. De nieuwe Stage V-modellen van de Serie 5DF/DS/DV behouden dezelfde "best-in-class" afmetingen als hun voorgangers. Daardoor heeft de Stage V-upgrade geen invloed gehad op het zicht en de wendbaarheid, cruciaal voor een gespecialiseerde tractor. De FARMotion 35 en 45 draaien zelfs op alternatieve brandstoffen: ze zijn officieel gecertificeerd voor het gebruik van HVO (Hydrotreated Vegetable Oil). 5 DF/DS/DV -tractors zijn daarom klaar om de uitdagingen van de landbouw van morgen aan te gaan, zoals het vergroten van de milieuduurzaamheid door CO2-reductie.

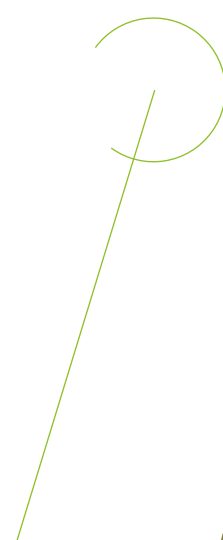

HOOGTEPUNTEN

- > Verbeterde efficiëntie en meer koppel en vermogen voor alle modellen
- > Viscostatische ventilator voor minder energieverlies
- > Periodieke olieversningsintervallen verlengd tot 600 uur
- > Automatische hydraulische klepafstelling voor minimaal onderhoud
- > Grotere actieradius dankzij lager brandstofverbruik en grotere nieuwe brandstoftanks (tot 100 liter)
- > Gemakkelijk starten, zelfs onder zeer koude omstandigheden
- > HVO gecertificeerd





> Schone en overzichtelijke indeling onder de motorkap.



> Brandstoftank voor super smalle, in het midden opgezette werktuigen.

// TRANSMISSIE EN KRACHTAFNEMERS

Transmissies en aftakassen afgestemd op uw werkzaamheden.

De transmissies van de nieuwe Serie 5 DF/DS/DV van DEUTZ-FAHR combineren superieure efficiëntie met buitengewone betrouwbaarheid. Met een hoofdversnellingsbak met 4 versnellingen, 3 schakelgroepen en een gesynchroniseerde omkeerschakeling (voor een totaal van 12+12 versnellingen), kan zelfs in de basisconfiguratie een topsnelheid van 40 km/u worden gehaald. Daarnaast is er een variant met een hoofdversnellingsbak met 5 versnellingen en 3 schakelgroepen, voor 15+15 versnellingen in totaal, waarmee een topsnelheid van 40 km/u kan worden bereikt bij een zuinig motortoerental van ongeveer 1800 omw/min (met achterbanden van 28"). Beide configuraties kunnen ook worden uitgerust met een onderaandrijving, die wordt ingeschakeld via een

bedieningsmechanisme dat is geïntegreerd in de ergonomisch geplaatste omkeerschakelhendel onder het stuurwiel, waardoor het aantal beschikbare versnellingen vooruit wordt verdubbeld, voor een totaal van 24+12 of 30+15 versnellingen. Voor nog meer veelzijdigheid kunnen alle modellen zelfs worden uitgerust met een 2-traps Powershift transmissie (Hi-Lo) of met een 3-traps (HML) Powershift, om in totaal 45 versnellingen in beide rijrichtingen te bieden.

In deze configuratie kan de tractor werken met een minimale rijsnelheid van 203 m/u (170 m/u met de kleinst verkrijgbare banden) bij een maximaal motortoerental in de laagst mogelijke verhouding, terwijl 40 km/u ECO mogelijk is met een verlaagd motortoerental.



> Mechanische omkeerschakeling met ergonomische hendel op stuurkolom.



> PowerShuttle met SenseClutch met verstelling op 5 niveaus.

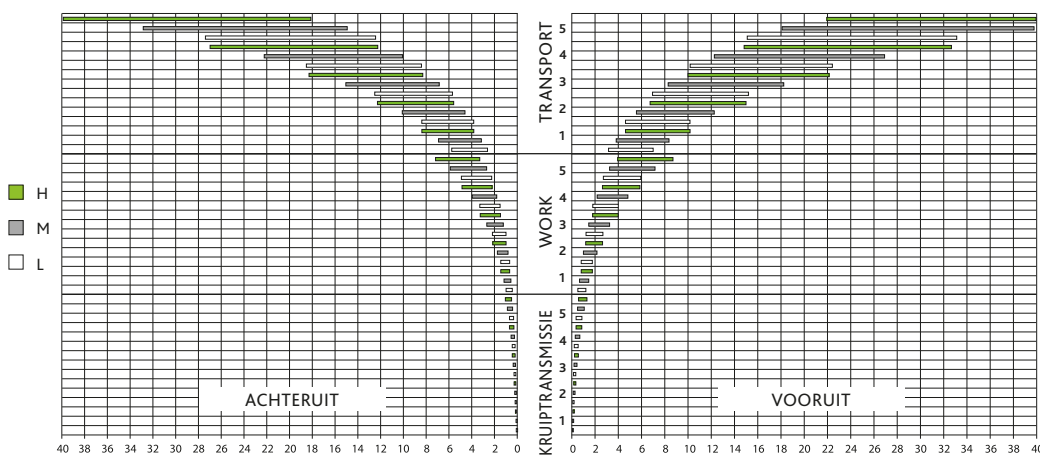

> HML-transmissie met 3 Powershift-versnellingen voor 45 versnellingen, zowel vooruit als achteruit.

HOOGTEPUNTEN

- > 7 transmissiekeuzes, van 12+12 tot 45+45
- > Beschikbaarheid van mechanische omkeerschakeling of PowerShuttle
- > Stop&Go, ComfortClutch en SenseClutch functies altijd beschikbaar met PowerShuttle
- > Tot 3 aftakassnelheden, Auto aftakasfunctie standaard op PowerShuttle-modellen
- > Aftakas voor grondsnelheid beschikbaar

5 DF/DS/DV zijn ook verkrijgbaar met een hydraulische omkeerschakeling met de SenseClutch-functie, die 5 door de gebruiker selecteerbare reactie-instellingen biedt. Het omvat ook de Stop&Go-functie, waarmee de bestuurder de trekker kan stoppen en vasthouden en weer wegrijden door alleen de rempedalen te gebruiken, en de ComfortClutch-functie, om te schakelen door gewoon op een knop op de versnellingshendel te drukken zonder het koppelingspedaal te gebruiken. De aftakas biedt ook uitgebreide configuratiemogelijkheden. Alle tractoren zijn standaard uitgerust met toerentalmodi 540 rpm en 540ECO, selecteerbaar met een externe bediening of een praktische in de cabine. Er zijn ook

verschillende aftakassen leverbaar, met een keuze uit conventionele vaste assen of veelzijdige afneembare, gegroefde steekassen. Bovendien zijn praktische bedieningselementen op de achterspatborden leverbaar voor bediening van buiten de trekker. Om de mogelijkheden van de tractor uit te breiden, zijn er naast de standaard aftakastoerentallen 540/540ECO ook toerentallen van 1000 omw/min (achter en voor) of gesynchroniseerde toerentallen beschikbaar. Alle versies met elektrohydraulische aftakasactivering zijn voorzien van de functie Automatische aftakas, die de aftakas automatisch in- en uitschakelt op basis van de positie van de hefinrichting.



// HYDRAULIEK EN LIFTEN

Ongelooflijk configureerbare systemen met alle kracht en precisie die u nodig hebt.

De nieuwe Serie 5 DF/DS/DV is uitgerust met een krachtig nieuw hydraulisch systeem dat buitengewone configuratiemogelijkheden biedt. Alle mogelijke configuraties hebben een gescheiden hydraulisch circuit voor het stuursysteem, gevoed door een onafhankelijke pomp. Hierdoor kan ook soepel worden gestuurd als de motor stationair draait en als de hefinrichting en/of distributiekleppen gelijktijdig worden gebruikt. De pompen die de hefinrichtingen en de distributiekleppen voeden (tot 68 l/min debiet), evenals de hydraulische distributiekleppen zelf, zijn ook in een groot aantal configuraties verkrijgbaar.

Deze tractoren zijn leverbaar met maximaal 6 hydraulische wegen achter, met een hydraulisch stroomregelventiel en vrije retour. Alle modellen kunnen worden uitgerust met maximaal 5 koppelingen in het midden die de koppelingen achteraan dupliceren en ook met een vrije afvoerleiding. Met de optionele nieuwe joystick voor het bedienen van de distributiekleppen kan de bestuurder met één hand 4 verschillende koppelingen tegelijk bedienen. Deze joystick is ergonomisch geplaatst voor extreem gebruiksgemak en in hoogte verstelbaar voor bestuurders van elk postuur. Hij is van onschatbare waarde bij het werken met hydraulisch bediende werktuigen.

Alle modellen hebben standaard een hefinrichting achter met een elektronische regeling die een trillingsdempende functie integreert, waardoor de trillingen van gemonteerde werktuigen worden verminderd en de veiligheid en het comfort bij het rijden op de weg aanzienlijk worden verbeterd. Op de 5 DF-modellen heeft de hefinrichting achter een maximumcapaciteit van 3940 kg met extra cilinders, op 5 DS- en 5 DV-modellen is dat 2600 kg. Alle modellen zijn leverbaar met externe bedieningsknoppen voor de hefinrichting op het linker achterspatbord, hydraulische stabilisatoren en een krachtige fronthefinrichting met een capaciteit van 1500 kg.

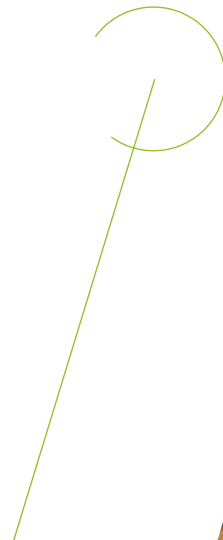

> Tot 5 mid-mount hydraulische leidingen.



> Externe knoppen voor de hefinrichting achter en de aftakas om het koppelen te vergemakkelijken.

HOOGTEPUNTEN

- > Krachtige hefinrichting achteraan met een capaciteit tot 3940 kg
- > Hydraulische pomp tot 68 l/min voor spoelkleppen en hefinrichting achteraan
- > Onafhankelijk hydraulisch systeem voor stuurcircuit
- > Achterste spoelkleppen met debietregelaar
- > Distributiekleppen met kruishendelbediening als optie
- > Tot 5 aansluitingen middenin en 1 vrije afvoer



> Nauwkeurige trekkraft- en positieregeling dankzij de elektronische hefinrichting achter.



> Debietregelaar in cabine.

// ASSEN EN REMMEN

Hoogstaande technologie voor een hogere productiviteit en veiligheid.

Als alternatief voor de conventionele pendelende vooras zijn de nieuwe 5 DF/DS/DV tractors ook leverbaar met een exclusief adaptief hydropneumatisch onafhankelijk voorophangingssysteem, dat zorgt voor een geoptimaliseerde demping in relatie tot de voertuigsnelheid, stuurhoek en rolhoek voor onovertroffen comfort en stabiliteit. De innovatieve besturingssoftware voor de actieve voorwielophanging bevat ook standaard Anti-Dive en Anti-Roll functies, die zowel de veiligheid als de productiviteit aanzienlijk verbeteren. Anti-Dive voorkomt dat de voorkant omlaag duikt tijdens het remmen, waardoor de remafstand wordt verkort. Anti-Roll past de stijfheid van het systeem in bochten automatisch aan om de stabiliteit en grip te optimaliseren door de buitenophanging stugger te maken en zo het rollen drastisch te beperken. Dit verhoogt het comfort en de veiligheid aanzienlijk. De elektronische regeleenheid beheert ook het DTC, een innovatief elektronisch gestuurd differentieel dat de tractie maximaliseert door het koppel automatisch over te brengen naar het wiel met de meeste grip. Ook standaard zijn echte remmen op alle wielen, met natte schijfremmen op alle vier de wielen, en elektro-hydraulisch geactiveerde sperdifferentiëlen en 4WD zijn standaard, terwijl geautomatiseerd management van het 4WD-systeem als optie wordt aangeboden. Voor nog meer comfort en wendbaarheid voor de bestuurder zijn de 5 DF/DS/DV tractors leverbaar met het optionele SDD-systeem (Steering Double Displacement), dat de tijd en inspanning die nodig zijn voor wendmanoeuvres op de kopakker aanzienlijk vermindert. Door op de betreffende knop te drukken, wordt het aantal omwentelingen aan het stuur dat nodig is om de trekker te keren gehalveerd.

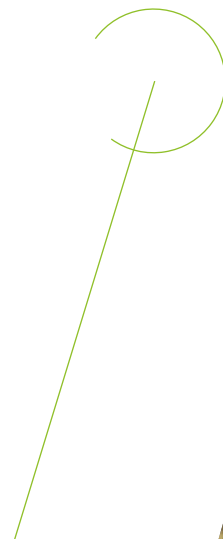

HOOGTEPUNTEN

- > Onafhankelijke voorasvering beschikbaar als optie
- > 4 natte schijfremmen
- > 100% differentieelblokkering voorzijde
- > SDD beschikbaar
- > Auto 4WD beschikbaar



- > Automatische vierwielaandrijving waarmee 4WD automatisch wordt in- en uitgeschakeld op basis van stuurhoek en snelheid.



> Grote stuurhoek dankzij de onafhankelijke voorasvering.

> SDD-functie halveert het aantal stuurwielomwentelingen dat nodig is voor lock-to-lock sturen.

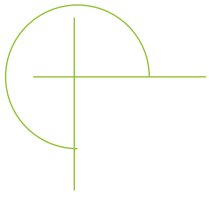

// LUXUEUS

De innovatieve
Hydro Silent-Block
ophanging maximaliseert
het comfort voor de
bestuurder op.



COMFORT



// STUURPOSITIE

Ongeëvenaard comfort voor een reeks machines van topklasse.

De gloednieuwe cabines van Serie 5 DF/DS/DV zijn hoogstandjes van geavanceerde technologische oplossingen en ergonomie, die een tot nu toe ongekend comfortniveau bieden voor gespecialiseerde tractoren met mechanische transmissies. Alle cabinevarianten zijn leverbaar in drie verschillende spatbordafmetingen, hebben een moderne structuur met 4 stijlen voor een onbelemmerd zicht op uw werkomgeving tussen de rijen en zijn standaard voorzien van Hydro Silent-Block-vering. Al deze cabines hebben een volledig vlakke vloer, een in diepte en helling verstelbaar stuurwiel en

een dashboard dat samen met het stuurwiel verstelbaar is. Elk detail is ontworpen volgens de meest geavanceerde en innovatieve ergonomische principes. Dit maakt de cabine de meest comfortabele werkomgeving in deze klasse, waardoor uw werk aangenamer en minder vermoeiend wordt dan ooit. De bedieningselementen in het nieuwe dashboard zijn console geordend volgens de beproefde kleurcodering van het merk DEUTZ-FAHR.

De modellen van de nieuwe Serie 5 DF/DS/DV zijn ook verkrijgbaar met een openend dak om het bovenzicht naar achteren



> Cat. 4-filtersysteem leverbaar.

HOOGTEPUNTEN

- > 4-stijlencabine met vlakke vloer
- > Cabinevering op Hydro Silent-Block
- > Cat. 4-filtersysteem leverbaar
- > Ergonomische zijconsole met kruishendelbediening van de distributiekleppen
- > Hefbaar bovendak achter
- > Keuzeschakelaar aftakstoerental in de cabine

te verbeteren bij het werken met een vorkwerktuig op de achterhefinrichting. Als optie is ook een drukfiltersysteem van Klasse 4 verkrijgbaar dat gecertificeerd is voor gebruik als persoonlijk beschermingsmiddel. Dit systeem beschermt de bestuurder effectief bij het behandelen van gewassen. De hoge voorruit geeft perfect zicht, zelfs bij het werken met werktuigen aan weerszijden van de rijen, zoals snoei- en voorsnoeiwerktuigen. Het uitstekende zicht opzij wordt gewaarborgd door de ruime beglazing van de overzichtelijke vierstijlenstructuur. De cabines van

de Serie 5 DF/DS/DV kunnen worden geconfigureerd met een keuze uit verschillende functies en opties om de tractor aan te passen aan uw specifieke behoeften, zoals een Bluetooth-audiosysteem, een voorruit die open kan, een smartphonehouder met twee USB-poorten en een houder voor extra monitoren en andere apparaten. Naast de standaard halogeen rij- en werkclampen is er zelfs een volledig LED-lichtpakket verkrijgbaar.



> Achterste distributiekleppen bediend door enkele hendels of mechanische kruishendel.



> Keuzeschakelaar aftakstoerental in de cabine.



> LED positie- en richtingverlichting.





SDF Smart

De nieuwe tractoren van de Serie 5 DF/DS/DV kunnen worden uitgerust met diverse producten en diensten om het werk te vereenvoudigen en de productiviteit te verhogen.



Farming Solutions



// AGRICULTURE 4.0: VOLLEDIG VERBONDEN

De modernste technologie voor totale connectiviteit.

Optimaliseren van handelingen. Verhogen van de efficiëntie. Machines koppelen, met het kantoor en mogelijke andere externe bronnen waardoor verschillende werkprocessen worden vereenvoudigd. SDF Smart Farming Solutions biedt praktische oplossingen om belangrijke gegevens te beheren en voortdurend verbonden te blijven. De gebruiker is volledig vrij om op elk moment zijn eigen keuzes te maken, terwijl alle gegevens het exclusieve eigendom van de gebruiker blijven.

 **SDF** Fleet Management

Met de nieuwe applicatie SDF Fleet Management biedt SDF oplossingen om belangrijke gegevens over de werking van de machine in real time te kunnen beheren. Voor onze klanten is het een groot voordeel om volledige controle over hun machines te hebben en om vele essentiële gegevens te kunnen beheren, zoals trackinggegevens van hun werkzaamheden. De SDF Fleet Management-suite met toepassingen is de gecentraliseerde besturingsinterface voor het analyseren van telemetriegegevens van DEUTZ-FAHR-machines. Tractorgegevens worden in realtime via een mobiele internetverbinding doorgestuurd naar de applicatie, waarmee gebruikers het gebruik van hun machines kunnen analyseren, controleren en zelfs optimaliseren.

De kaartweergave toont de locatie en status van machines of van een complete groep machines, en kan ook historische gegevens tonen. Op verzoek kunt u virtuele hekken instellen om waarschuwingen te ontvangen wanneer een machine het gebied verlaat. Foutmeldingen kunnen worden doorgestuurd naar het technische ondersteuningsteam van de dealer, en worden gebruikt om storingen te voorspellen en onnodige machinestilstand te beperken.



> Verbind de 5 DF/DS/DV-modellen met uw dealer voor snelle en comfortabele ondersteuning.

> SDF Fleet Management geeft op elk moment toegang tot relevante machinegegevens.



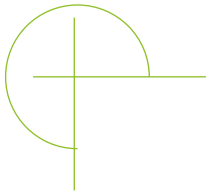

// MAXIMA PRESTATI

Dankzij de buitengewone configuratiemogelijkheden van de nieuwe Serie 5 DF/DS/DV van DEUTZ-FAHR kunnen klanten de perfecte machine samenstellen voor hun specifieke behoeften, voor maximale prestaties en een ongekend comfort voor een tractor van deze categorie.

ALISEER ES



TECHNISCHE GEGEVENS		SERIE 5 DF				
		90	95	100	105	115
MOTOR						
Model		FARMotion 35	FARMotion 45	FARMotion 35	FARMotion 45	
Emissieniveau		Stage V				
Aanzuiging		Turbo Intercooler				
Injectie @ druk	Type	Common Rail @ 2000 bar				
Cilinders/Cilinderinhoud	aantal/cc	3/2887	4/3849	3/2887	4/3849	
Maximaal vermogen (ECE R120)	kW/pk	67/91	70/95	75/102	78/106	85/116
Vermogen bij nominaal toerental (ECE R120)	kW/pk	63,5/86	66,4/90	71,1/97	74/101	80,6/110
Max koppel @ 1400 rpm	Nm	372	389	417	433	472
Inhoud brandstoftank (met fronthead/PTO)	l	81 (61)				
XL Inhoud brandstoftank (met frontheadinrichting/aftakas)	l	100 (80)				
Inhoud AdBlue-tank	l	13				
TRANSMISSIE - MECHANISCHE OMKEERINRICHTING						
Aantal versnellingen - transmissie 4 versnellingen		12+12 of 24+12 (met mechanische splitter) of 24+24 (met Hi-Lo 2-Powershift stappen)				
Max. snelheid - transmissie 4 versnellingen	km/u	40				
Aantal versnellingen - transmissie 5 versnellingen		15+15 of 30+15 (met mechanische splitter) of 30+30 (met Hi-Lo 2 Powershift-versnellingen) of 45+45 (met HML 3 Powershift-versnellingen)				
Max. snelheid - transmissie 5 versnellingen	km/u	40 ECO*				
TRANSMISSIE - POWERSHUTTLE						
Aantal versnellingen - transmissie 5 versnellingen		15+15 of 30+30 (met Hi-Lo 2-Powershift stappen) of 45+45 (met HML 3-Powershift stappen)				
Max. snelheid - transmissie 5 versnellingen	km/u	40 ECO*				
PTO						
PTO-snelheden		540/540ECO of 540/540ECO/1000				
Rijsnelheidsafhankelijke PTO		○				
Voorzijde PTO 1000		○				
LIFT						
Elektronische hefinrichting achter		●				
Vermogen hefinrichting achter (STD/OPT)	kg	3130/3940				
Hydraulische rechter trekstang en stabilisatoren		○				
Frontheadinrichting voor (1500 kg)		○				
HYDRAULICA						
Open-center hydraulisch systeem (STD)	l/min	56				
Open-center hydraulisch systeem met dubbele pomp (OPT)	l/min	68				
Regelkleppen achter (STD/OPT)	aantal	2/3				
Debietregelaar		○				
Vrije retour achter		●				
Mid-mount hydraulische leidingen - vanaf de achterzijde worden gedupliceerd (OPT)	aantal aansl.	2/4/5				
Mid-mount vrije afvoer		○				
REMMEN						
Remmen op 4 wielen		●				
Hydr. aanhangerremklep		○				
VOORAS						
Elektrohydraulische inschakeling van 4WD en sperddifferentieel		●				
Auto 4WD		○				
Onafhankelijke stuurpomp		●				
Steering Double Displacement (SDD)		○				
ONAFHANKELIJKE VOORASOPHANGING (OPT)						
Adaptieve demping, actieve automatische niveauregelingsfuncties		●				
Antiduik/antirolfuncties		●				
Differentieel-Tractieregeling (DTC)		●				
CABINE						
Vlakke vloer		●				
Verstelbare stuurkolom		○				
Ophanging met Hydro Silent-Block		●				
Cat.4-filtersysteem		○				
Hefbaar bovendak achter		○				
Tot 6x ledwerklampen		○				
Bluetooth-radio		○				
CTM (EU)		○				

TECHNISCHE GEGEVENS		SERIE 5 DS				
		90	95	100	105	115
MOTOR						
Model		FARMotion 35	FARMotion 45	FARMotion 35	FARMotion 45	
Emissieniveau		Stage V				
Aanzuiging		Turbo Intercooler				
Injectie @ druk	Type	Common Rail @ 2000 bar				
Cilinders/Cilinderinhoud	aantal/cc	3/2887	4/3849	3/2887	4/3849	
Maximaal vermogen (ECE R120)	kW/pk	67/91	70/95	75/102	78/106	85/116
Vermogen bij nominaal toerental (ECE R120)	kW/pk	63,5/86	66,4/90	71,1/97	74/101	80,6/110
Max koppel @ 1400 rpm	Nm	372	389	417	433	472
Inhoud brandstoftank (met fronthead/PTO)	l	75 (55)				
XL Inhoud brandstoftank (met frontheadinrichting/aftakas)	l	100 (80)				
Super smalle midden opgezette werktuigen brandstoftankinhoud (met frontheadinrichting/aftakas)	l	-	73 (53)	-	73 (53)	
Inhoud AdBlue-tank	l	13				
TRANSMISSIE - MECHANISCHE OMKEERINRICHTING						
Aantal versnellingen - transmissie 4 versnellingen		12+12 of 24+12 (met mechanische splitter) of 24+24 (met Hi-Lo 2-Powershift stappen)				
Max. snelheid - transmissie 4 versnellingen	km/u	40				
Aantal versnellingen - transmissie 5 versnellingen		15+15 of 30+15 (met mechanische splitter) of 30+30 (met Hi-Lo 2 Powershift-versnellingen) of 45+45 (met HML 3 Powershift-versnellingen)				
Max. snelheid - transmissie 5 versnellingen	km/u	40 ECO*				
TRANSMISSIE - POWERSHUTTLE						
Aantal versnellingen - transmissie 5 versnellingen		15+15 of 30+30 (met Hi-Lo 2-Powershift stappen) of 45+45 (met HML 3-Powershift stappen)				
Max. snelheid - transmissie 5 versnellingen	km/u	40 ECO*				
PTO						
PTO-snelheden		540/540ECO of 540/540ECO/1000				
Rijsnelheidsafhankelijke PTO		○				
Voorzijde PTO 1000		○				
LIFT						
Elektronische hefinrichting achter		●				
Vermogen hefinrichting achter (STD/OPT)	kg	2600				
Hydraulische rechter trekstang en stabilisatoren		○				
Frontheadinrichting voor (1500 kg)		○				
HYDRAULICA						
Open-center hydraulisch systeem (STD)	l/min	56				
Open-center hydraulisch systeem met dubbele pomp (OPT)	l/min	68				
Regelkleppen achter (STD/OPT)	aantal	2/3				
Debietregelaar		○				
Vrije retour achter		●				
Mid-mount hydraulische leidingen - vanaf de achterzijde worden gedupliceerd (OPT)	aantal aansl.	2/4/5				
Mid-mount vrije afvoer		○				
REMMEN						
Remmen op 4 wielen		●				
Hydr. aanhangerremklep		○				
VOORAS						
Elektrohydraulische inschakeling van 4WD en sperddifferentieel		●				
Auto 4WD		○				
Onafhankelijke stuurpomp		●				
Steering Double Displacement (SDD)		○				
ONAFHANKELIJKE VOORASOPHANGING (OPT)						
Adaptieve demping, actieve automatische niveauregelingsfuncties		●				
Antidruk/antirolfuncties		●				
Differentieel-Tractieregeling (DTC)		●				
CABINE						
Vlakke vloer		●				
Verstelbare stuurkolom		○				
Ophanging met Hydro Silent-Block		●				
Cat.4-filtersysteem		○				
Hefbaar bovendak achter		○				
Tot 6x ledwerklampen		○				
Bluetooth-radio		○				
CTM (EU)		○				

TECHNISCHE GEGEVENS		SERIE 5 DV				
		90	95	100	105	115
MOTOR						
Model		FARMotion 35	FARMotion 45	FARMotion 35	FARMotion 45	
Emissieniveau		Stage V				
Aanzuiging		Turbo Intercooler				
Injectie @ druk	Type	Common Rail @ 2000 bar				
Cilinders/Cilinderinhoud	aantal/cc	3/2887	4/3849	3/2887	4/3849	
Maximaal vermogen (ECE R120)	kW/pk	67/91	70/95	75/102	78/106	85/116
Vermogen bij nominaal toerental (ECE R120)	kW/pk	63,5/86	66,4/90	71,1/97	74/101	80,6/110
Max koppel @ 1400 rpm	Nm	372	389	417	433	472
Inhoud brandstoftank (met frontheef/PTO)	l	75 (55)				
XL Inhoud brandstoftank (met frontheefinrichting/aftakas)	l	100 (80)				
Inhoud AdBlue-tank	l	13				
TRANSMISSIE - MECHANISCHE OMKEERINRICHTING						
Aantal versnellingen - transmissie 5 versnellingen		15+15 of 30+15 (met mechanische splitter) of 30+30 (met Hi-Lo 2 Powershift-versnellingen) of 45+45 (met HML 3 Powershift-versnellingen)				
Max. snelheid - transmissie 5 versnellingen	km/u	40				
TRANSMISSIE - POWERSHUTTLE						
Aantal versnellingen - transmissie 5 versnellingen		15+15 of 30+30 (met Hi-Lo 2-Powershift stappen) of 45+45 (met HML 3-Powershift stappen)				
Max. snelheid - transmissie 5 versnellingen	km/u	40				
PTO						
PTO-snelheden		540/540ECO of 540/540ECO/1000				
Rijsnelheidsafhankelijke PTO		○				
Voorzijde PTO 1000		○				
LIFT						
Elektronische hefinrichting achter		●				
Vermogen hefinrichting achter (STD/OPT)	kg	2600				
Hydraulische rechter trekstang en stabilisatoren		○				
Frontheefinrichting voor (1500 kg)		○				
HYDRAULICA						
Open-center hydraulisch systeem (STD)	l/min	56				
Open-center hydraulisch systeem met dubbele pomp (OPT)	l/min	68				
Regelkleppen achter (STD/OPT)	aantal	2/3				
Debietregelaar		○				
Vrije retour achter		●				
Mid-mount hydraulische leidingen - vanaf de achterzijde worden gedupliceerd (OPT)	aantal aansl.	2/4/5				
Mid-mount vrije afvoer		○				
REMMEN						
Remmen op 4 wielen		●				
Hydr. aanhangerremklep		○				
VOORAS						
Elektrohydraulische inschakeling van 4WD en sperddifferentieel		●				
Auto 4WD		○				
Onafhankelijke stuurbomp		●				
Steering Double Displacement (SDD)		○				
ONAFHANKELIJKE VOORASOPHANGING (OPT)						
Adaptieve demping, actieve automatische niveauregelingsfuncties		●				
Antiduiik/antirolfuncties		●				
Differentieel-Tractieregeling (DTC)		●				
CABINE						
Vlakke vloer		●				
Verstelbare stuurkolom		○				
Ophanging met Hydro Silent-Block		●				
Cat.4-filtersysteem		○				
Hefbaar bovendak achter		○				
Tot 6x ledwerklampen		○				
Bluetooth-radio		○				
CTM (EU)		○				

● = standaard ○ = optie – = niet verkrijgbaar

*volgens achterbandenmaat

Technische gegevens en afbeeldingen dienen uitsluitend ter indicatie. DEUTZ-FAHR verbindt zich ertoe haar producten voortdurend aan te passen aan uw behoeften en behoudt zich daarom het recht voor om zonder voorafgaande kennisgeving updates uit te voeren.

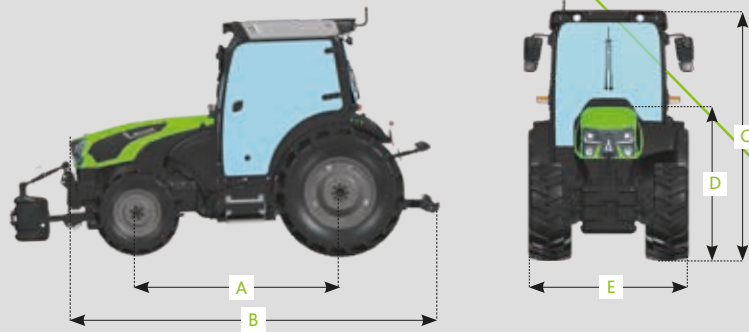

SERIE 5 DF		90	95	100	105	115
AFMETINGEN						
Met voorband	Maat	300/70 R20				
Met achterband	Maat	420/70 R28				
Wielbasis (A)	mm	2044	2174	2044		2174
Max. lengte (B)	mm	3670	3800	3670		3800
Totale hoogte - CABINE (C)	mm	2520				
Hoogte bij motorkap (D)	mm	1475				
Breedte (E)	mm	1624				
Gewicht - CABINE	kg	3290-3880	3515-4105	3290-3880		3515-4105
Totale toelaatbare belading	kg	5200				

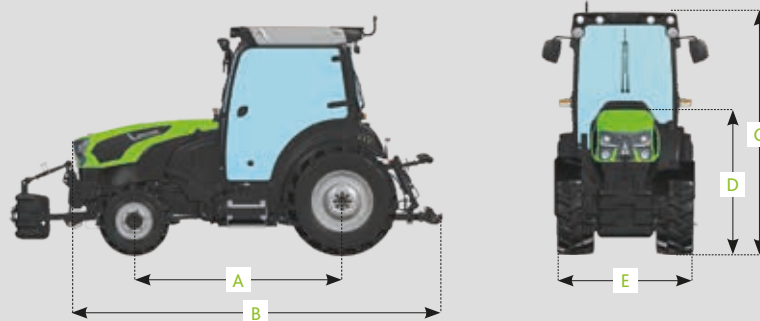

SERIE 5 DS		90	95	100	105	115
AFMETINGEN						
Met voorband	Maat	280/70 R18				
Met achterband	Maat	380/70 R28				
Wielbasis (A)	mm	2086	2216	2086		2216
Max. lengte (B)	mm	3670	3800	3670		3800
Totale hoogte - CABINE (C)	mm	2495				
Hoogte bij motorkap (D)	mm	1475				
Breedte (E)	mm	1380				
Gewicht - CABINE	kg	3265-3865	3320-3920	3265-3865		3320-3920
Totale toelaatbare belading	kg	5000				

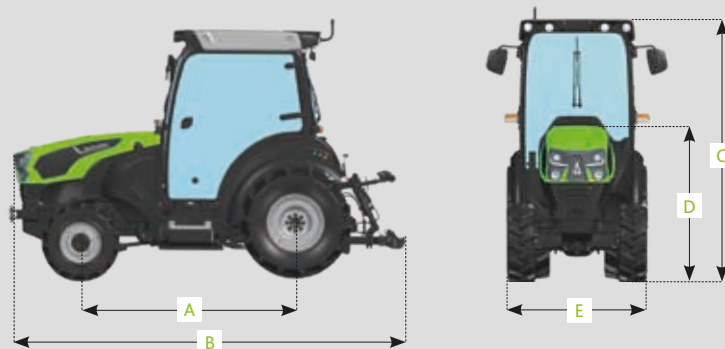

SERIE 5 DV		90	95	100	105	115
AFMETINGEN						
Met voorband	Maat	180/95 R16				
Met achterband	Maat	280/85 R24				
Wielbasis (A)	mm	2086	2216	2086		2216
Max. lengte (B)	mm	3670	3800	3670		3800
Totale hoogte - CABINE (C)	mm	2395				
Hoogte bij motorkap (D)	mm	1440				
Breedte (E)	mm	1166				
Gewicht - CABINE	kg	3180-3690	3235-3745	3180-3690		3235-3745
Totale toelaatbare belading	kg	5000				



Volg ons op   

DEUTZ-FAHR is een handelsmerk van  SDF

Neem voor meer informatie contact op met uw dealer of bezoek deutz-fahr.com.

Marketing- en communicatieservice - code 308.89271.9.4.0 - 05/24

